

Deze zeer compacte autohoogwerker heeft een grote werkhoogte en valt in het segment van het (klein) rijbewijs B. De dubbele telescoopconstructie geeft de CELA DT21 meer werkbereik dan ooit. Het knikpunt van de boven- en ondermast bevindt zich op 14,00 meter. Dankzij de staande ondermastconstructie heeft de CELA DT21 geen achterwaartse uitzwaai bij zijdelingse werkzaamheden. Ideaal om veilig werkzaamheden in steden en langs wegen uit te voeren. De hydraulische stempels zijn vanuit de werkkooi te bedienen. Door de volledig proportionele bediening is het platform uiterst nauwkeurig te positioneren.

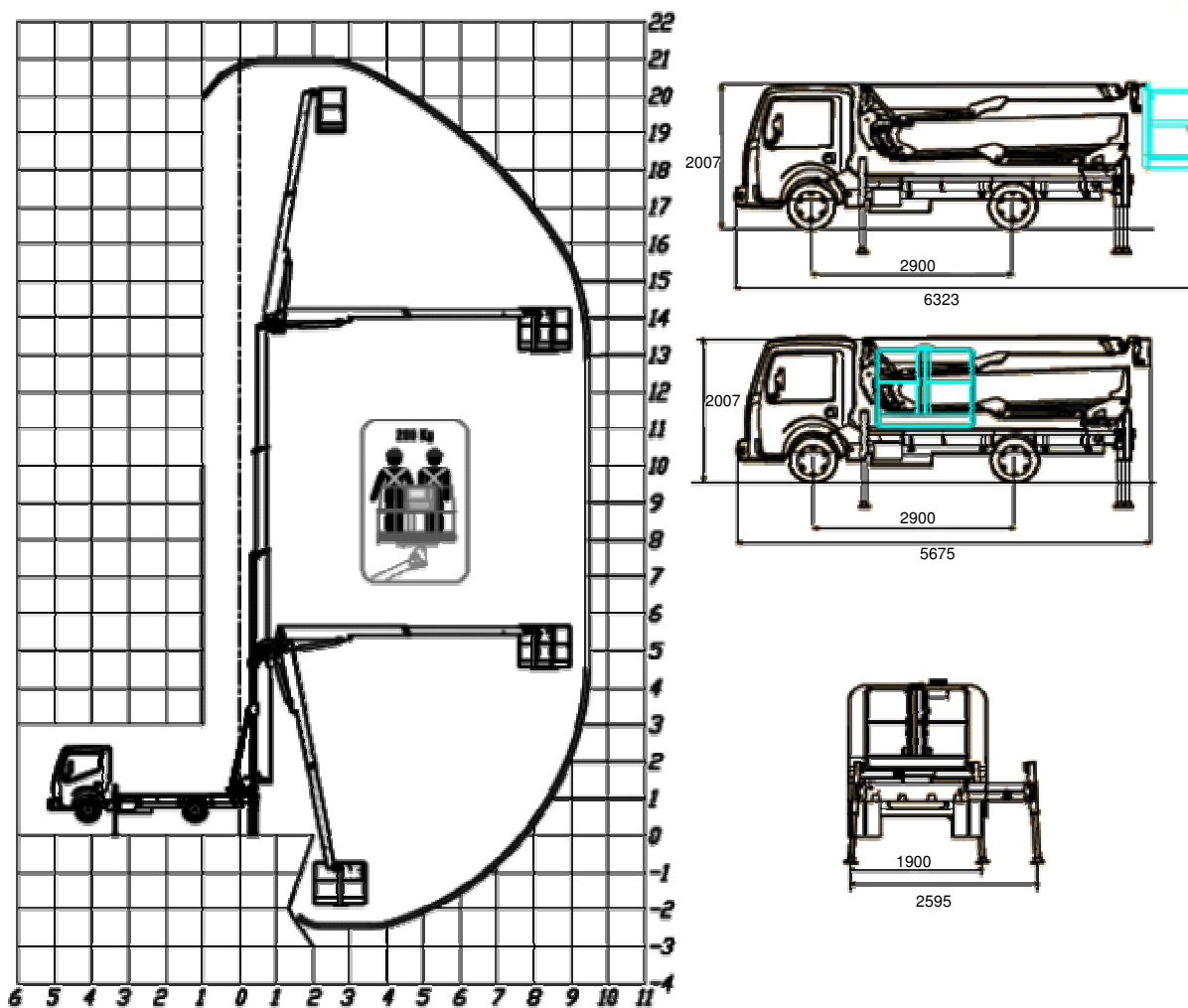

CELA DT21

werkhogte	21,00 m	totale lengte	6,33 m
platformhoogte	19,00 m	totale breedte	1,90 m
zwenkbereik	360 ° cont.	doorrijhoogte	2,07 m
max. reikwijdte	9,50 m	platformlengte	1,40 m
krachtbron	diesel	platformbreedte	0,70 m
wielbasis	2,90 m	max. belasting	200 kg
onderwagen	Cabstar 35.12	gewicht	3.500 kg

al onze hoogwerkers zijn voorzien van een geldige veiligheidskeur