

De elektrische heftrucks zijn uitstekend geschikt voor binnen gebruik. Door de compacte bouw zijn deze heftrucks zeer wendbaar. De keuzemogelijkheden zijn o.a. hefhoogte, hefcapaciteit en krachtbron. Onze elektrische heftrucks kenmerken zich door betrouwbaarheid en zijn voorzien van de modernste AC-techniek. Veelal is sidschift standaard en diverse voorzetstukken zijn mogelijk. Onderstaand worden 2 types uitgelicht.

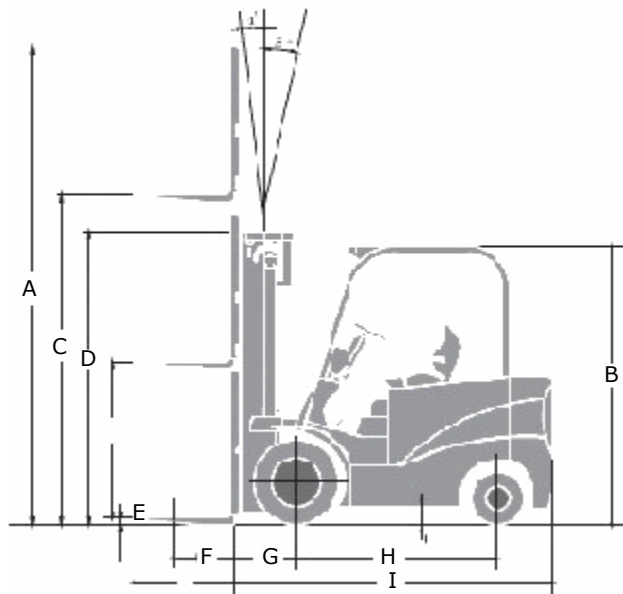

## FB415:

A	3935 mm	B	2130 mm	C	3000 mm
D	1995 mm	E	120 mm	F	500 mm
G	475 mm	H	1380 mm	I	2160 mm

## FB420:

A	4000 mm	B	2110 mm	C	3000 mm
D	2045 mm	E	120 mm	F	500 mm
G	475 mm	H	1500 mm	I	2310 mm

## MAXHOLLAND

**Kenmerken FB415:**

hefcapaciteit		1.500 kg
hefhoogte	C	3,00 m
breedte		1,08 m
doorrijhoogte	D	2,13 m
gewicht		2.950 kg
aandrijving		2 wiel

**Kenmerken FB420:**

hefcapaciteit		2.000 kg
hefhoogte	C	3,00 m
breedte		1,15 m
doorrijhoogte	D	2,11 m
gewicht		4.100 kg
aandrijving		2 wiel

**al onze heftrucks zijn voorzien van een geldige veiligheidskeur**